

# 시작하기

## 체크사항



× **2**  
리모컨



× **2**  
열쇠



× **1**  
좌측 사이드 미러



× **1**  
우측 사이드미러



× **1**  
충전기



× **1**  
사용자 메뉴얼



× **1**  
팔각 렌치



× **1**  
사이드 미러용 스패너

## 사이드 미러 설치하기

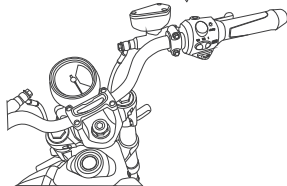
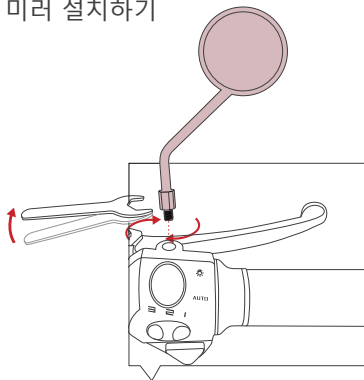

# 시작하기

## 시동걸기

- ① 리모컨의 잠금해제버튼을 누르면 "POWER"버튼에 불이 들어옵니다.

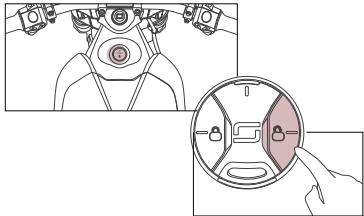

- ② 헬멧을 착용하고 탑승한 뒤, 사이드 스탠드를 올립니다.

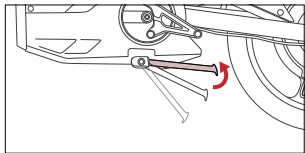

- ③ "POWER"버튼을 누르면 시동이 켜집니다.

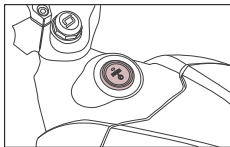

- ④ 파킹버튼을 누르면 계기판에 "READY"마크가 뜹니다.

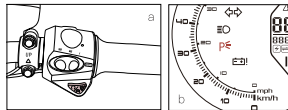

- ⑤ 스로틀을 당기면 차량이 움직입니다.

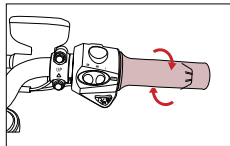

# 차량 & 부품

## 부품 설명

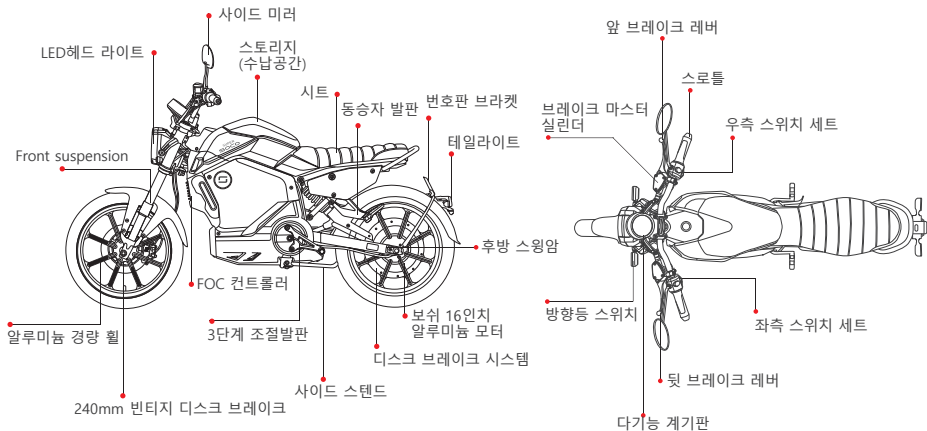

# 차량 & 부품

## 계기판 조작

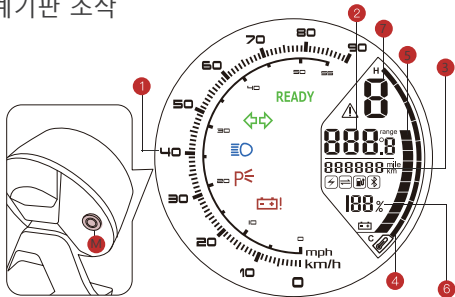

**M** 기능 버튼

계기판 표시 변환----- 레인지/ 온도

보통 모드에서 기능 버튼을 2초 이상 누르면, 다른 모드로 변환됩니다.

수동으로 계기판의 백 라인을 켜고 싶다면,

(글자와 배경 라인을 모두 켜는 경우)

노멀 모드에서 2초이상 8초이하로 기능버튼을 누릅니다.

단위를 바꾸고 싶다면 (KM/Mile and KM/P & MPH)

노멀 모드에서 8초 이상 기능 버튼을 눌렀다 떼니다.

- ① 속도 표시  
현재 주행 속도를 보여줍니다.
- ② 주행 가능 거리/ 주변 온도/ 오유코드를 나타냅니다.
- ③ 총 거리 표시
- ④ 컨트롤러의 실제 온도를 나타냅니다.
- ⑤ SOC 표시 막대  
배터리 잔량표시
- ⑥ SOC 표시  
배터리 잔량을 %로 표시
- ⑦ 라이딩 모드 표시

⚠ 오유

🔋 충전표시등

📄 데이터 커넥팅

🔄 상향등 켜짐

P< 파킹표시

↔ 방향등 표시

🔋! 배터리 오유 표시

READY 시작 (주행가능 표시)

1: 에코모드

2: 노멀모드

3: 스포츠 모드

⚠ 에리코드와  
88 에러리스트

# 기능조작 가이드

## 왼쪽 스위치 세트

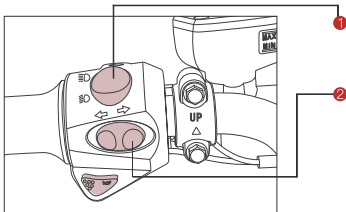

① 상향/하향 표시등 버튼

② 방향 표시등 버튼

## 오른쪽 스위치 세트

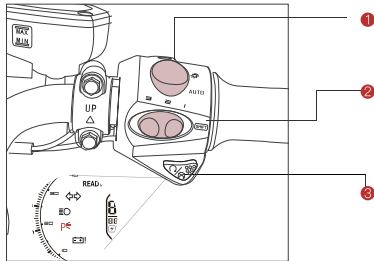

① 전방 라이트

② 모드 체인지

이 차량에는 3가지 모드가 있습니다.

1단계: 에코 모드

2단계: 노멀 모드

3단계: 스포츠 모드

③ 파킹버튼

# 기능조작가이드

## 파워버튼(전원)

리모컨에서 잠금해제 한 뒤 파워버튼을 누르면 전원이 켜집니다.

다시 한 번 파워버튼을 누르면 전원이 꺼집니다.

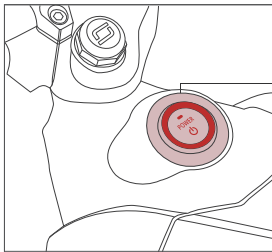

1 "POWER" 깜박이면 잠김모드입니다.

2 "POWER" 버튼에 정상적으로 불이 들어오면 차량이 잠금해제가 된 상태입니다.

3 붉은 테두리에 불이 들어오면 출발준비가 된 상태입니다.

## 리모컨 조작

TC의 고기능 리모컨로 20m 반경안에서 잠금기능과 잠금해제 기능을 사용할 수 있습니다.

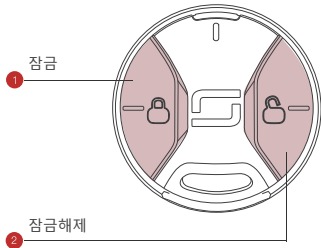

1 잠금 - 차량 정지 상태에서 사이드 스탠드를 내린 후 잠금 버튼을 누르면 파워버튼이 깜박이면서 "잠금"상태가 됩니다.

2 잠금해제 - 파워버튼에 지속적인 불이 들어오면 "잠금 해제"상태입니다.

# 기능조작가이드

## 핸들 잠금

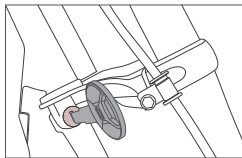

- 1 파킹된 차량의 핸들을 좌측 끝까지 돌려서 핸들 잠금키를 오른쪽으로 돌리면 "핸들 잠금"상태가 됩니다.
- 2 핸들 잠금키를 왼쪽으로 돌리면 "핸들 잠금 해제"가 됩니다.

## 스토리지 & 시트

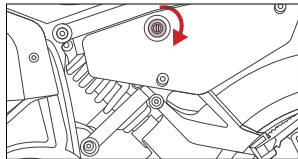
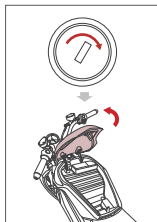

- 1 키를 꽂아서 오른쪽으로 돌리면 스토리지가 열립니다..



- 2 키를 꽂아서 왼쪽으로 돌리면 시트가 열립니다.

# 기능조작가이드

## 전원 스위치 끄기

전원 보호를 위해 차량의 전류에 이상이 감지되면 자동으로 전원 스위치가 꺼집니다.

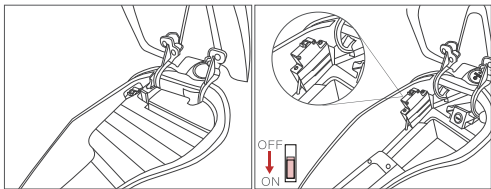

### ★ 주의 :

이런 경우에는 전원 스위치를 "OFF" ( 꺼짐)내려주십시오.

- A. 배터리팩을 분리하기 전;
- B. 차량 청소하기 전;
- C. 장시간 차량을 사용하지 않을 경우.

## 3단계 발판 조절

라이더의 편안한 포지션을 위해 3단계로 발판의 위치를 조절할 수 있습니다.

- ① 시트를 열어서 팔각 렌치를 꺼냅니다.
- ② 발판의 볼트를 느슨하게 풀어줍니다.
- ③ 편안한 포지션으로 발판을 맞춘 뒤 볼트를 조여줍니다.

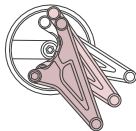
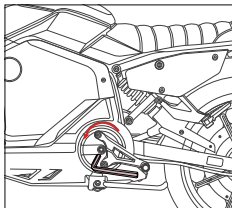



# 주행 가이드

---

★ 주의:

주행 전 사이드 스탠드가 올라갔는지, "핸들 잠금"이 해제 되었는지 확인합니다.

주행 중 "파킹버튼"을 누르면 시동이 꺼지므로 "파킹버튼"을 누르지 마십시오.

정차상태에서 "사이드스탠드"를 내리지 마십시오. 그로 인해 시동이 꺼져서 위험할 수 있습니다.

오래 서 있어야 할 상황이라면 안전한 곳에 차량을 세워 두시길 권장합니다.

# 배터리 사용법

직접 충전

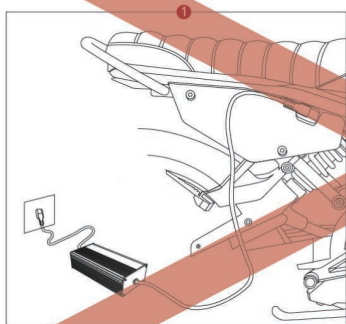

① 차량 우측에 준비된 충전 소켓에 충전기를 연결하세요.

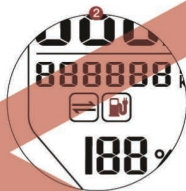

② 계기판에 표시가 됩니다.

**KOREA 사양은 급속충전기를 기본 제공하기 때문에 직접 충전이 되지 않습니다.**

# 배터리 사용법

## 배터리 충전하기

- 1 스토리지를 열고 전원버튼을 내린 뒤 트레이를 빼냅니다.

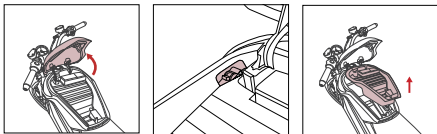

- 2 파워커넥터를 분리합니다.

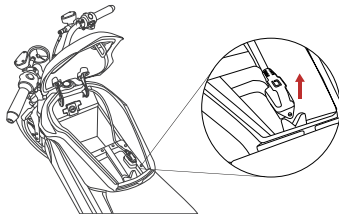

- 3 키를 배터리 락커에 꽂아 오른쪽으로 돌리면 배터리팩이 분리됩니다.

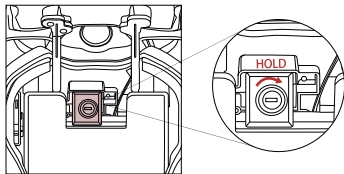

- 4 배터리팩을 차량에서 꺼냅니다.

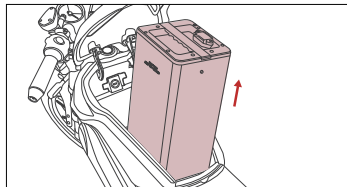

# 배터리 사용법

---

배터리가 완충되면 10단계의 표시등에 모두 불이 켜집니다.

## ★ 주의사항:

수분으로부터 보호해 주세요.

충전 작업 온도 : 0 - 45°C, 방전 작동 온도:-20 - 45 °C;

장시간 사용하지 않을 경우 배터리 팩을 분리하여 보관해 주세요.

어린이의 손에 닿지 않는 곳에 보관하세요.

지정된 전용 충전기를 사용해야 합니다.

이 제품은 엄격한 테스트를 거쳤으므로 임의로 분해하는 것은 금지되어 있습니다.

배터리 팩 및 충전기는 건조하고 통풍이 잘 되는 곳에서 보관해야 합니다.

장시간 배터리 사용이 없을 경우 충전량의 50%만 충전하시고 2달에 2시간 정도 재충전 하십시오.

충전기를 보관할 때는 배터리 팩에서 분리하십시오.

배터리 팩 보관 조건 : 주변온도 -20~35°C, 주변 습도 60%이하.